

DENSO EUROPE B.V.
Hogeweyselaan 165
1382 JL Weesp
The Netherlands

www.denso-am.eu

DENSO Συμπιεστές A/C

Γνήσια ποιότητα για την αγορά Aftermarket

- > Η DENSO είναι κορυφαίος κατασκευαστής συμπιεστών παγκοσμίως (με μερίδιο αγοράς OE πάνω από 40%)
- > Όλοι οι συμπιεστές DENSO είναι καινούργιοι (δεν υπάρχουν ανακατασκευασμένα ανταλλακτικά)
- > Χωρίς χρέωση ανακύκλωσης
- > Η γκάμα συμπιεστών είναι 100% OE
- > Υψηλή ποιότητα προϊόντων, εξαιρετικά χαμηλό ποσοστό επιστροφών
- > Οι συμπιεστές παραδίδονται έτοιμοι προς χρήση με την σωστή αναλογία λαδιού
- > 100% απόλυτη εφαρμογή σύμφωνα με τις προδιαγραφές των αυτοκινήτων

DENSO

Συμπιεστές A/C

Ανώτερη ποιότητα OE για την αγορά Aftermarket

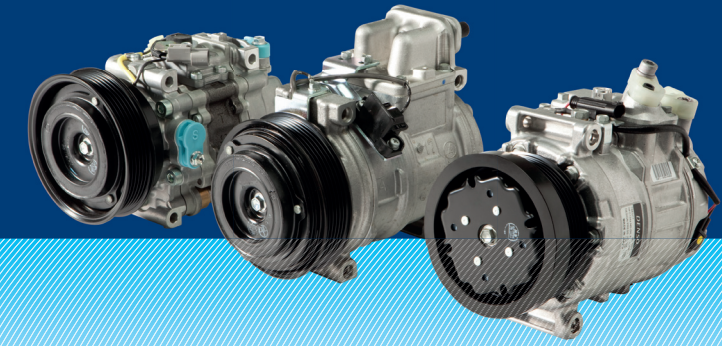

Driven by
Quality

Συμπιεστές A/C

Ανώτερη ποιότητα OE για την αγορά Aftermarket

Οι οδηγοί και οι άλλοι επιβάτες αναμένουν ένα άνετο περιβάλλον σε κάθε ταξίδι, ανεξάρτητα από τις καιρικές συνθήκες. Αυτός είναι ο λόγος για τον οποίο οι κατασκευαστές αυτοκινήτων βασίζονται στις προδιαγραφές του οχήματος στην DENSO - το νούμερο ένα κατασκευαστή γνήσιων προϊόντων θέρμανσης - για προηγμένα, αποτελεσματικά, αξιόπιστα εξαρτήματα θέρμανσης, εξαερισμού και κλιματισμού. Η DENSO είναι επίσης κορυφαίος παγκοσμίως κατασκευαστής συμπιεστών A/C, που επιλέγονται από κορυφαίους κατασκευαστές αυτοκινήτων όπως Audi, BMW, Fiat, Mercedes, Porsche, Toyota και VW.

Η DENSO επενδύει κάθε χρόνο πάνω από το 9% των καθαρών εσόδων από τις πωλήσεις στην έρευνα και την ανάπτυξη. Μία από τις πρωτοποριακές καινοτομίες της είναι η ανάπτυξη των μικρών, αποτελεσματικών συμπιεστών που επιτρέπουν τη χρήση των συστημάτων κλιματισμού στο βασικό εξοπλισμό των αυτοκινήτων μικρομεσαίας κατηγορίας.



Γκάμα | Τεχνολογία βασισμένη στην εμπειρία

Παγκόσμια κατάσταση

Πρώτη επιλογή παγκοσμίως

Για περισσότερες πληροφορίες σχετικά με το λάδι συμπιεστή, την εγγύηση και την εγκατάσταση, ανατρέξτε στην ιστοσελίδα <http://www.denso-am.eu/downloads.asp>



Ειδικοί στα A/C

Επωφεληθείτε από τις ολοκληρωμένες λύσεις για A/C της DENSO

Προορισμός του συμπιεστή

Σε γενικές γραμμές, όλα τα συστήματα κλιματισμού των αυτοκινήτων χρησιμοποιούν το ίδιο σύστημα ψύξης με συμπίεση ατμού με ορισμένες μικρές διαφορές. Αυτά τα συστήματα χρησιμοποιούν ένα ψυκτικό μέσο το οποίο, κατά τη μετατροπή του από υγρό σε αέριο, απορροφά μεγάλες ποσότητες θερμότητας από τον αέρα που εισέρχεται στο αυτοκίνητο και στη συνέχεια παρέχει ψύξη και αφύγρανση του εσωτερικού χώρου του αυτοκινήτου. Για την αλλαγή της κατάστασης του ψυκτικού από υγρό σε αέριο είναι απαραίτητο να αλλάξει το σημείο βρασμού. Για το σκοπό αυτό χρησιμοποιείται ο συμπιεστής ο οποίος αυξάνει την πίεση του ψυκτικού μέσου στο βαθμό που απαιτείται για να το μετατρέψει από αέριο σε υγρό.

Η γκάμα συμπιεστών της DENSO περιλαμβάνει 2 διαφορετικούς τύπους:

Τους παλινδρομικούς και τους περιστροφικούς

1) Συμπιεστές παλινδρομικού τύπου (ή εμβόλου)

> Οι συμπιεστές παλινδρομικού τύπου διακρίνονται περαιτέρω σε συμπιεστές Διπλού Ταλαντευόμενου Δίσκου, Μονού Ταλαντευόμενου Δίσκου και Ταλαντευόμενου Δίσκου Μεταβλητής Παροχής. Οι συμπιεστές Μονού Ταλαντευόμενου Δίσκου και Ταλαντευόμενου Δίσκου Μεταβλητής Παροχής είναι μεταβλητού τύπου. Οι αναγνωριστικοί κωδικοί των συμπιεστών είναι: Διπλού ταλαντευόμενου δίσκου, σταθερού εκτοπίσματος συμπιεστής: 10PA και 10S. Μονού ταλαντευόμενου δίσκου, μεταβλητού εκτοπίσματος συμπιεστής: 5SE, 5TS, 5SL, 6SBU, 6SE, 7SB και 7SE. Με ταλαντευόμενο δίσκο, μεταβλητού εκτοπίσματος συμπιεστής: 6CA

2) Περιστροφικοί συμπιεστές

> Συμπιεστές με σταθερό και κινητό πτερύγιο σταθερού εκτοπίσματος. Οι αναγνωριστικοί κωδικοί των συμπιεστών είναι: SV και TV. > Συμπιεστές τύπου scroll, σταθερού ή μεταβλητού τύπου. Οι αναγνωριστικοί κωδικοί των συμπιεστών είναι: Συμπιεστές τύπου scroll σταθερού εκτοπίσματος: SC. Ηλεκτρικοί συμπιεστές τύπου scroll, μεταβλητού τύπου για υβριδικά οχήματα: ES

ΣΥΜΠΙΕΣΤΗΣ ΜΕΤΑΒΛΗΤΗΣ ΔΥΝΑΜΙΚΟΤΗΤΑΣ

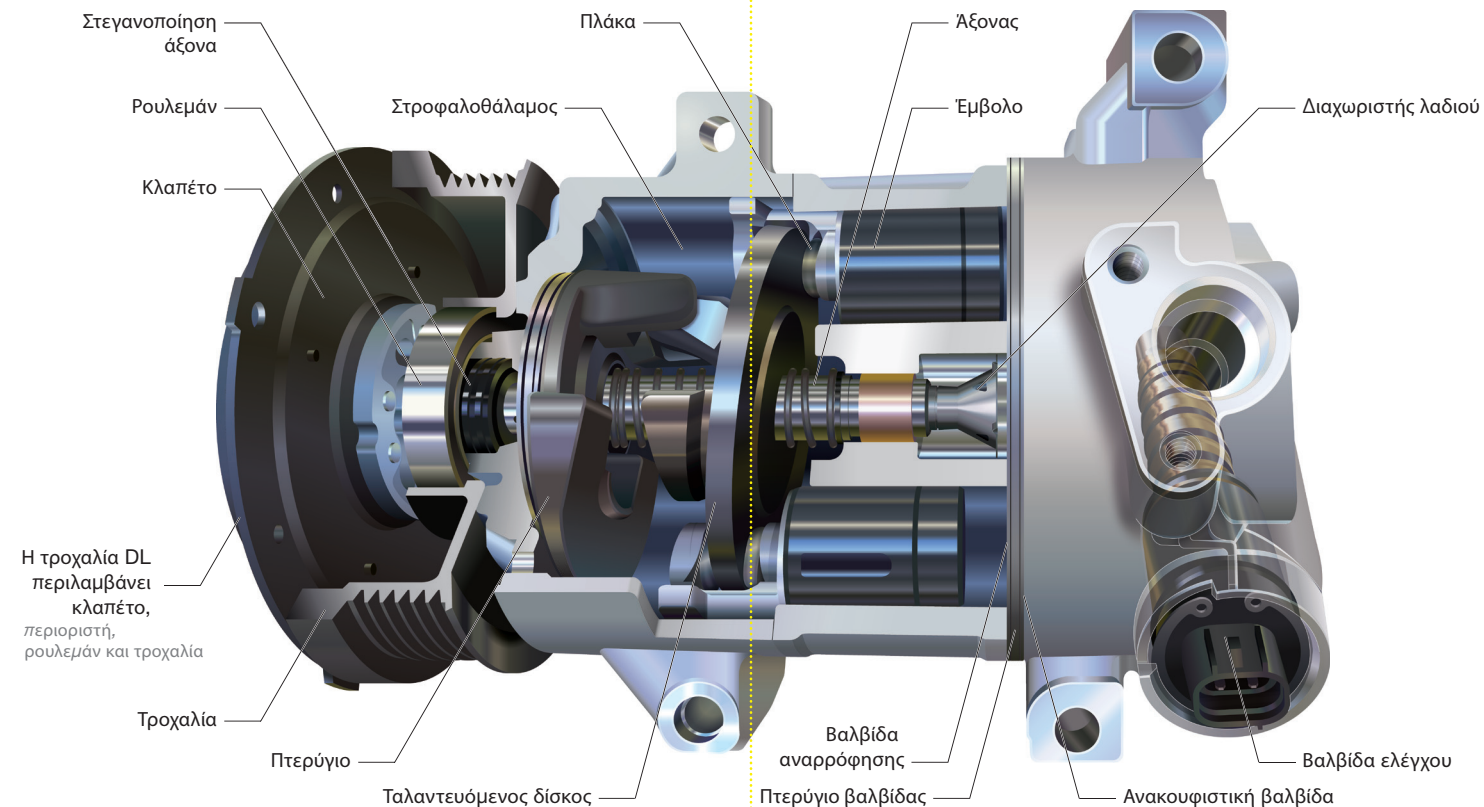

Το ολοκληρωμένο πρόγραμμα A/C ποιότητας OE για την αγορά Aftermarket αντικατοπτρίζει την εξαιρετική τεχνική γνώση OE της DENSO, οριοθετώντας το διεθνές σημείο αναφοράς για την τεχνολογία και την ποιότητα. Θα συνεχίσουμε να επεκτείνουμε τη γκάμα μας, προκειμένου να παρέχουμε μια ολοκληρωμένη γκάμα θερμικών προϊόντων, συμπεριλαμβανομένων όλων των σχετικών εξαρτημάτων:

- > Συμπυκνωτές
- > Αφυγρανήρες
- > Εκτονωτικές βαλβίδες
- > Διακόπτες πίεσης

Η DENSO συνιστά τους ακόλουθους τύπους λαδιού για συμπιεστές:

Τύπος συμπιεστή	Τύπος ψυκτικού	Τύπος λαδιού
Φυσητήρας με πτερύγια (#PA, #S, #SB, #SE, SC, 6CA)	HFC134a (R-134a)	Λάδι DENSO 8
	HFO 1234yf (R1234yf)	Λάδι DENSO 12 ή ισοδύναμο
Forgótársás (TV)	HFC134a (R-134a)	Λάδι DENSO 9
Σειρά ES	HFC134a (R-134a)	Λάδι DENSO 11 ή ισοδύναμο
	HFO 1234yf (R1234yf)	Λάδι DENSO 11 ή ισοδύναμο

Η εγγύηση είναι άκυρη όταν χρησιμοποιούνται λάθος λάδια ή μείγματα λαδιών. Αυτό αναπόφευκτα μειώνει τη διάρκεια ζωής ή προκαλεί ζημιά στο συμπιεστή.